

ANLEITUNG

2,4 Ghz Empfänger RX43D-32-V5, 7 Kanal

Best.-Nr. RX43D-32-V5

2,4 Ghz Empfänger RX43D-32-V5 im Spektrum kompatiblen DSM2 Protokoll, 7 Kanal

Mit dem RX43D-3 steht ein 7 Kanal 2,4Ghz Empfänger im Spektrum-kompatiblen DSM2 Protokoll zur Verfügung. Dabei verfügt dieser Empfänger bereits über drei integrierte Fahrregler und 4 Servoanschlüsse. Es handelt sich dabei um einen Empfänger mit verminderter Reichweite, **optimal für kleine Fahrzeugmodelle**.

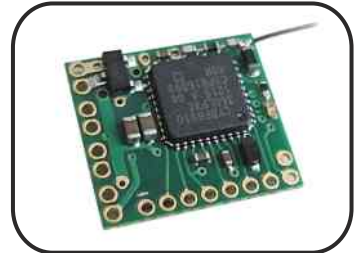

Grösse: 12 x 13 x 2,2 mm

BINDEN:

20 Sekunden nachdem der Empfänger eingeschaltet wurde, geht er in den Binde-Modus, soweit noch kein bereits gebundener Sender gefunden wurde.

Die LED wechselt dann von langsamem Blinken in schnelles Blitzen.

Dann bitte den Sender ebenfalls in den Bindemodus bringen. Bei der Spektrum DX5e geschieht dies z.B. indem der Sender bei gezogenen Bindeschalter eingeschaltet wird.

Durch einmaliges Blinken zeigt der Empfänger die Quittierung des empfangenen Sendersignales an. Sobald die LED des Empfängers ständig leuchtet ist der Bindevorgang erfolgreich abgeschlossen. Empfänger und Sender sollten nun ausgeschaltet werden. Beim nächsten Einschalten sind dann beide betriebsbereit.

Je nach verwendetem Sender kann die Prozedur leicht variieren.

Sollte die erfolgreiche Bindung nach 12 Sekunden noch nicht abgeschlossen sein, liegt ein Fehler vor. In diesem Fall die Lage und Entfernung der Antennen zueinander verändern. Eventuell stören auch andere 2,4 GHZ Signale den Bindevorgang.

ANZEIGE Die Betriebszustände werden über eine LED angezeigt:	
Led leuchtet	= Verbindung zum Sender ist hergestellt
Led aus	= Keine Verbindung zum Sender
Langsames Blinken (~2sec)	= Auf Verbindung zum Sender wird gewartet.
Schnelles Blitzen	= Bindemodus
2x Blinken	= Unterspannungserkennung (Z.B. Versorgungsspannung unter 3V oder Spannungseinbruch durch hochstromigen Verbraucher).

Verliert der Empfänger sein Signal, so wird das zuletzt empfangene Signal für eine Sekunde ausgegeben (Hold). Anschließend geht er in Failsave und setzt die Ausgänge auf das während des Bindens zuerst erlernte Signal (üblicherweise Neutralposition).

TECHNISCHE DATEN	
Betriebsspannung:	3-6 V Gleichspannung
Kanäle:	7 Empfängerkanäle
Protokoll:	DSM2
Funktionen:	2 x Fahrregler 400 mA 1 x Fahrregler 800 mA 4 x Servosignal
Funktionen (Lieferzustand):	
Kanal 1 H1	Fahrregler vor- /rückwärts 400mA max
Kanal 2 H2	Fahrregler vor- /rückwärts 400mA max
Kanal 3 H3	Fahrregler vor- / rückwärts 800mA max
Kanal 4 P1	Servo
Kanal 5 P2	Servo
Kanal 6 P3 / F2	Servo / 2A Ausgang
Kanal 7 P4 / F1	Servo / 2A Ausgang

- Änderungen und Irrtümer vorbehalten / Stand November 2013 / Christian Repky ©

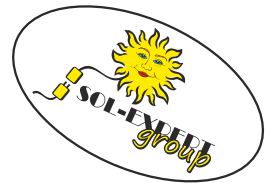

ANLEITUNG

2,4 Ghz Empfänger RX43D-32-V5, 7 Kanal

Best.-Nr. RX43D-32-V5

2,4 Ghz Empfänger RX43D-32-V5 im Spektrum kompatiblen DSM2 Protokoll, 7 Kanal

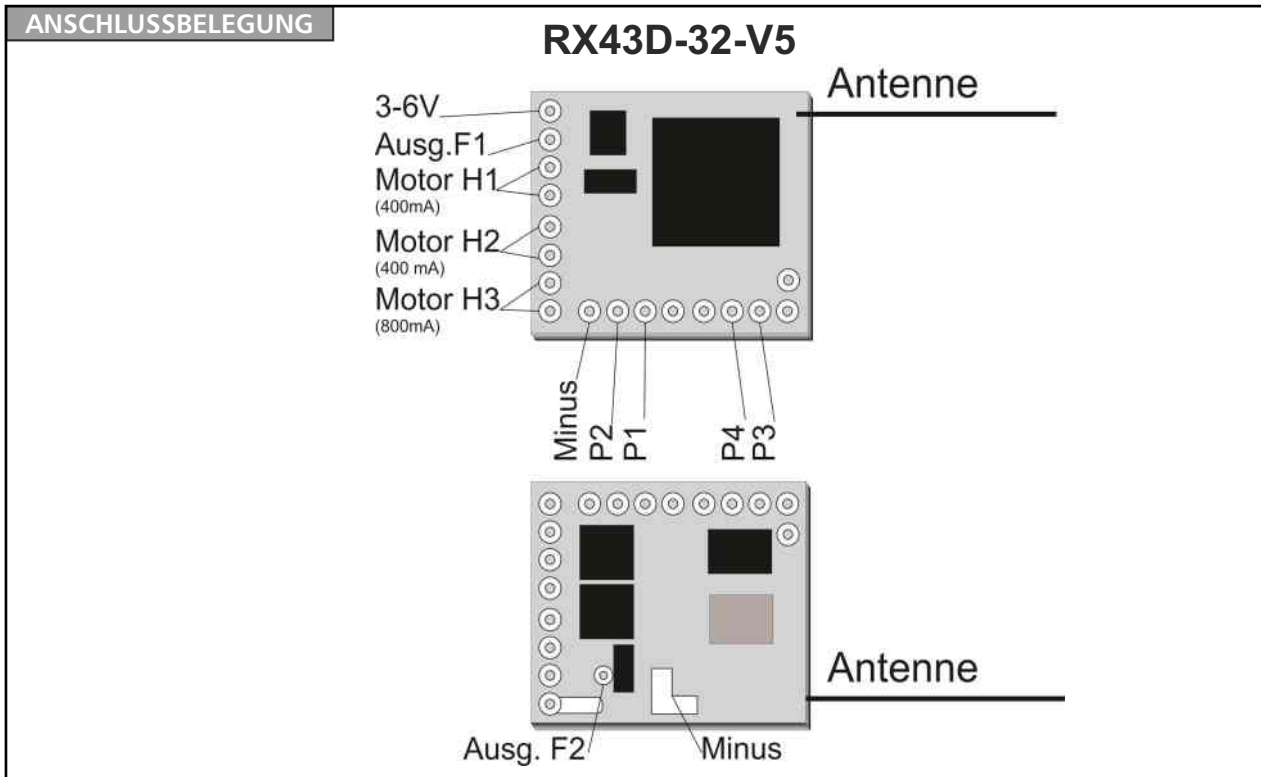

TIPPS UND HINWEISE:

Um einen optimalen Empfang zu gewährleisten sollte die Antenne gerade im Modell eingebaut werden. Einige Materialien wie z.B. Metall, Wasser oder Carbon schirmen das Signal ab. Daher sollte die Antenne gegebenenfalls nach außen gelegt werden und das System ist für U-Boote ungeeignet.

Wie auch im 40MHz Band sollten Motoren über einen 47nF Kondensator entstört werden. Der Empfänger wird über die Löt pads mit Spannung versorgt werden. Es ist darauf zu achten, dass die Kabel mit einem geeigneten SMD Löt kolben angelötet werden und sich keine Kurzschlüsse bilden.

PROGRAMMIERUNG:

Alle Funktionen lassen sich durch Umprogrammierung in weiten Bereichen modifizieren.

Programmiermodus:

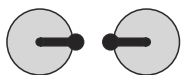

Beide Steuerknüppel nach innen ziehen und dann den Empfänger einschalten. Die LED flackert. Nun die Knüppel loslassen. (Servoreverse deaktiviert)



= rechter Knüppel nach oben (LED flackert zur Quittung) schaltet weiter in den nächsten Level.



= rechter Knüppel nach unten (LED flackert zur Quittung) schaltet zur nächsten Funktion (Regler, Servo, Ausgänge, Sonstiges, bzw setzt die jeweiligen Werte).



= Die LED quittiert Knüppeleingaben durch flackern. Die Einstellungen werden durch entsprechenden Aufblitzen angezeigt.

Die Programmierung ist für erfahrene Modellbauer und geschieht auf eigene Gefahr. Man sollte sich zuvor überlegen welche Funktion auf welchen Parameter umprogrammiert werden soll.

Anhand der nebenstehenden Tabelle sind die Möglichkeiten aufgelistet.

PROGRAMMING APPROACH:



Step 2



Step 3



Steps 4-8

1. Switch Transmitter on.
2. Hold left/right sticks (Ch2/4) in towards middle of Tx.
3. Switch Receiver on and wait for the Led to flicker very fast.
4. Center all sticks.
5. The led flashes the setting for the first 'Level' (eg: 1-flash = H outputs).
6. **Yes** = push the Ch3 (Elevator) stick forward (to top of Tx) to accept this and advance to next Level.
7. **No** = pull the Ch3 (Elevator) stick back (to bottom of Tx) to see next option for same Level.
8. Continue through all Levels until Led comes on solid.
9. Settings are saved automatically at the end so switch off at any time to abort.
10. Say 'yes' to every item to just see what is currently set.

PROGRAMMING OPTIONS:

Level 1 'H', 'F', 'P' or 'Other'	Level 2 Output number	Level 3 Output type	Level 4 Channel number	Level 5 Other choices	Information
1 flash = 'H' outputs	1-4 flashes = H1-4	1 flash = 'Half stick' control (center off)	1-7 flash = Channel 1-7	Minimum power: 1 flash = 0% 2 flash = 10% 3 flash = 20% 4 flash = 30% 5 flash = 40% 6 flash = 50% 7 flash = 60%	1/2 stick forward, 1/2 stick back, middle off Set 'Arming' position to 'middle'
2 flash = 'F' outputs	1-2 flash = F1-2	1 flash = Normal (low off)	1-7 flash = Channel 1-7		Low stick 0%, full stick 100%
2 flash = 'F' outputs	1 flash = F1	2 flash = 2 channel mix	1-7 flash = 1st Ch 1-7	1 flash = 0% mix 2 flash = 12.5%	F1/F2 used as a pair

2,4 Ghz Empfänger **RX43D-32-V5**

				mix 3 flash = 25% mix 4 flash = 50% mix 5 flash = 100% mix	
2 flash = 'F' outputs	2 flash = F2	2 flash = 2 channel mix	1-7 flash = 2nd Ch 1-7		F1/F2 used as a pair
2 flash = 'F' outputs	1 flash = F1 2 flash = F2	3 flash = Muscle wire / 2-coil actuator / 2 switches / ADD1	1-7 flash = Channel 1-7		F1/F2 used as a pair for steering; or Left stick gives Switch action on F1 (eg: light) Right stick gives Switch action on F2 (eg: light)
3 flash = 'P' outputs	1-8 flash = P1-8	1 flash = Servo	1-7 flash = Channel 1-7		1-8 servos
3 flash = 'P' outputs	1-8 flash = P1-8	2 flash = On/Off led	1-7 flash = Channel 1-7	1 flash = 'high' stick >2s on/off 2 flash = 'high' stick <1s on/off 3 flash = 'low' stick >2s on/off 4 flash = 'low' stick <1s on/off	1 channel controls 1-4 outputs Outputs 'toggle' on/off Can only be used with 1 controlling channel
3 flash = 'P' outputs	1-8 flash = P1-8	3 flash = On/Off led	1-7 flash = Channel 1-7	1 flash = 'low' stick on 2 flash = 'high' stick on	1 channel controls 1-2 outputs 'Center' = off
3 flash = 'P' outputs	1-8 flash = P1-8	4 flash = Brake or Reverse led	1-7 flash = Activating Ch	1 flash = Brake 2 flash = Reverse	1 channel controls 2 outputs
3 flash =	1-8 flash =	5 flash = Left	1-7 flash	1-7 flash	1 'activating'

2,4 Ghz Empfänger **RX43D-32-V5**

'P' outputs	P1-8	indicator led 6 flash = Right indicator led 7 flash = Flashing led (0.5s)	= Activating Ch	= Steering Ch 1-7	channel controls 3 outputs 1 'steering' channel cancels left/right Steer channel picks up 'trim' on startup Activ. stick left/right <1s = L/R on/off Activ. stick left >2s = Hazards on/off Activ. stick right >2s = Flasher on/off
4 flash = Other	1 flash = Arming & LVC	1 flash = Arming: Disabled 2 flash = Arming: Low stick 3 flash = Arming: Middle stick	1-7 flash = Arming Ch 1-7	1 flash = LVC Disabled 2 flash = LVC Enabled	
4 flash = Other	2 flash = LED2 & PWM	1 flash = LED2 Disabled 2 flash = LED2 Enabled	1-8 flash = LED2 Pad P1-8	1 flash = 12Hz PWM 2 flash = 60Hz 3 flash = 130Hz 4 flash = 300Hz 5 flash = 700Hz	LED2: use a Pad that is driving any Led LED2: 'disable' if all outputs are servos 12-700Hz frequency for H and F outputs
4 flash = Other	3 flash = Selecta	1 flash = Disabled 2 flash = Enabled	1-7 flash = Controlling Ch		Ch position learned during binding Outputs 'hold' when not selected
4 flash =	4 flash =	1 flash = 1x H +			'H' outputs are

2,4 Ghz Empfänger **RX43D-32-V5**

Other	'H' and 'P' outputs	8x P 2 flash = 2x H + 6x P 3 flash = 3x H + 4x P 4 flash = 4x H + 2x P			used for motors and actuators 'P' outputs are used for servos and leds May need 'ADD1' for some H outputs
4 flash = Other	5 flash = Save as backup	1 flash = No save 2 flash = SAVE			Replace 'backup' with current settings (this cannot be undone)
4 flash = Other	6 flash = Reset	1 flash = No reset 2 flash = No reset 3 flash = RESET			Restore backup