

## Position - Position - Position

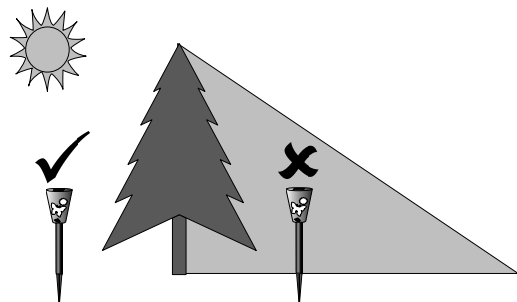

- GB Position the solar panel to receive the maximum amount of sunlight.
- DE Richtige Position für optimale Sonneneinstrahlung.
- FR Positionner le panneau solaire pour recevoir le maximum d'exposition au soleil.

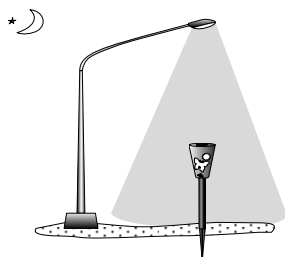

- GB Do not position under bright light as this will prevent the light switching on at night.
- DE Nicht unter andere helle Lichtquellen setzen, da sonst der Dämmerungssensor nicht funktioniert.
- FR Ne pas placer en dessous d'éclairages forts car votre éclairage ne s'allumera pas.

## First use - Erste inbetriebnahme - Première utilisation

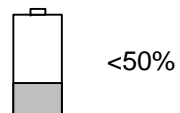

<50%

EN Whilst there may be some initial charge in the battery we recommend fully charging it before first use. Leave the switch in the "OFF" position for 2 sunny days to ensure the battery is fully charged. Once fully charged switch to "ON" and your light will come on automatically at night.

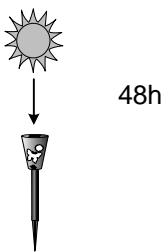

48h

DE Da die Batterien bei Lieferung nicht voll geladen sind, sollten Sie wie folgt vorgehen: Schalten Sie die Leuchten auf "OFF" und stellen Sie diese 2 Tage in die Sonne, damit die Batterien sich voll aufladen können. Danach stellen Sie den Schalter auf "ON" und die Leuchten werden sich abends bei Eintritt der Dämmerung automatisch einschalten.

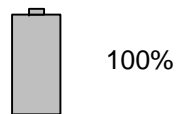

100%

FR Il se peut que la batterie soit faiblement chargée mais nous conseillons de la charger complètement. Laissez l'interrupteur en position "OFF" pendant deux jours ensoleillés afin d'assurer que la batterie soit pleinement chargée. A ce moment, mettez l'interrupteur à la position "ON" et votre lumière s'allumera automatiquement dès la tombée du jour.

## Performance - Leistung - Performance - Rendimiento

	Spring Frühling Le printemps	Summer Sommer L'été/El verano	Autumn Herbst L'automne	Winter Winter L'hiver
Light run time Leuchtdauer Durée d'éclairage	2-5h	5-8h	2-5h	0-2h

## Battery - Batterie - Batterie

GB Rechargeable batteries become less efficient with repeated charge-discharge cycles and the battery capacity reduces. If you find that the battery appears to be less efficient or does not run for long we first suggest you try to boost charge it. Leave in the off position for 3 to 5 sunny days to allow the maximum charge to the battery. If after this boost charge your battery still does not perform to expectations you should replace it. All our batteries are covered by a 1 year warranty.

DE Wiederaufladbare Batterien werden weniger effizient mit Zunahme der Lade- und Entladezyklen. Die Batteriekapazität reduziert sich mit der Zeit. Sie sollten dann versuchen, die Batterie verstärkt voll aufzuladen. Stellen Sie daher den Schalter für 3 bis 5 sonnige Tage auf 0, um der Batterie die volle Ladekapazität zu ermöglichen. Funktionieren danach die Batterien nicht, sollten Sie diese erneuern. Wir geben auf unsere Batterien 1 Jahr Garantie.

FR Les batteries rechargeables deviennent moins efficaces au fur et à mesure qu'elles sont chargées / déchargées. Si vous pensez que votre batterie à l'air moins efficace ou ne dure pas aussi longtemps que d'habitude, vous pouvez la "super-charger" en la laissant en position "OFF" pendant 3 à 5 jours (ensoleillés). Si elle ne marche toujours pas bien, il faudra la changer. Toutes nos batteries ont une garantie d'un an.

## Change Battery – Batteriewechsel - Changement de batterie

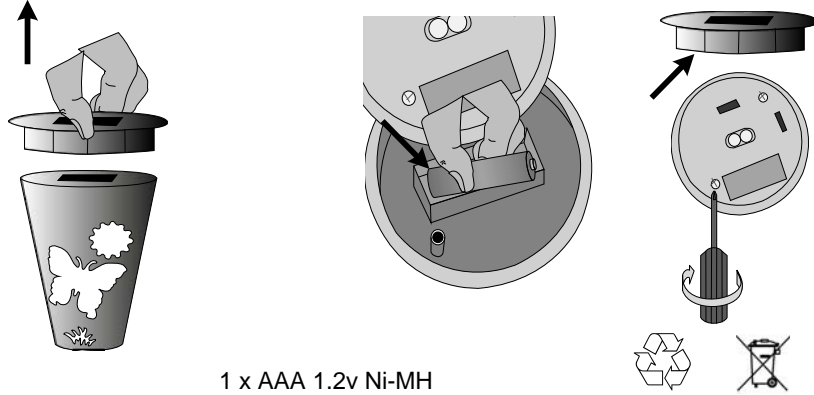

1 x AAA 1.2v Ni-MH

## Battery Disposal - Batterie-Entsorgung - Élimination des batteries



Ni-MH

GB Dispose of battery according to local regulations

DE Entsorgen Sie die Batterie entsprechend den Bestimmungen

FR Jeter les batteries selon les réglementations locales

## Problem Solving - Problemlösung - Résolution de problèmes

- GB
1. Check solar panel is positioned correctly
  2. Check the battery and boost charge as described
  3. If problems persist contact customer services

- DE
1. Kontrollieren Sie die korrekte Solarmodul-Position
  2. Kontrollieren Sie die Batterie und laden Sie wie beschrieben
  3. Bei Problemen kontaktieren Sie bitte den Kundenservice

- FR
1. Vérifier que le capteur solaire est positionné correctement
  2. Vérifier que la batterie fonctionne encoré bien
  3. Si les problèmes persistent, prenez contact avec nous

## 1 Year Warranty - 1 Jahr Garantie - La Garantie 1 Ans

UK Email: [uksupport@smartsolar.com](mailto:uksupport@smartsolar.com) Tel: +44 (0)8448 009163  
 DE Email: [servicede@smartsolar.com](mailto:servicede@smartsolar.com)  
 FR Email: [sav@smartsolar.com](mailto:sav@smartsolar.com)

[www.smartsolar.com](http://www.smartsolar.com)

Smart Solar Ltd., Oakwood Industrial Estate, Eynsham, Oxfordshire OX29 4TH. UK.



## Butterfly Silhouette Stake Lights



### Introduction - Beschreibung - Introduction

- GB Solar Lights work by using electricity generated by the solar panel to charge internal batteries. These batteries are then used to power the light. When switched on the lights automatically illuminate at night by using a light sensor. The duration of illumination will depend on the amount of sunlight and therefore charge received by the batteries.
- DE Solarleuchten funktionieren über Batterien, die durch Sonneneinstrahlung auf das Solarmodul geladen werden. Diese Batterien geben dann die Energie an die Leuchten ab. Wenn eingeschaltet, funktionieren die Solarleuchten bei Eintritt der Dämmerung über einen Sensor. Die Leuchtdauer richtet sich nach dem Ladezustand der Batterien, die tagsüber durch die Sonne aufgeladen wurden.
- FR Nos guirlandes solaires sont alimentés par des piles rechargeables et rechargeables qui sont elles mêmes chargées par l'électricité généré par le capteur solaire. Lorsque en position "allumé", les éclairages s'allument automatiquement dès la tombée de la nuit grâce à un senseur électronique. Le temps d'illumination dépendra du niveau de charge des piles, qui lui dépendra du niveau d'ensoleillement journalier.

### Contents - Inhalt - Composants

